

UA

**ПОРЯДОК МОНТАЖУ:**

1. В отвори Ø8 мм в торцях елементів, забити кілки **f1** (отвори на стержень стяжки **r16** лишити вільними).

**УВАГА!** Якщо виявиться, що якийсь кілок виступає з отвору на довжину більшу ніж 10 мм, його необхідно забити, замінити іншим або зрізати, оскільки при складанні він може пошкодити бік.

**ТАКІ ВИПАДКИ НЕ ПІДЛЯГАЮТЬ РЕКЛАМАЦІЇ!**

2. В нижні торці боків **1** забити ніжки **k1**.

3. У відповідні отвори стільниці **2** і боків **1** вкрутити стержні **r16**.

4. Скласти сегмент згідно з малюнком, з'єднати ексцентричною стяжкою **r1-r16**, використовуючи спец. ключ **z1**.

5. Закрити ексцентричні стяжки **r1** заглушками **s2**.

**УВАГА:** під час монтажу елементи необхідно класти на м'якій та чистій підкладці, напр.: рушник, ковдра. Не монтувати меблі на дивані, войлоці і т.п. **Недотримання вказівок виробника може спричинити подряпання поверхні меблів.**

RU

**ОЧЕРЕДНОСТЬ МОНТАЖА:**

1. В отверстия Ø8 мм в торцах элементов, вбить шканты **f1** (отверстия на стержень стяжки **r16** оставить свободными).

**ВНИМАНИЕ!** В случае, если шкант выступает из отверстия более чем на 10 мм, его необходимо добить, заменить другим или срезать, поскольку он при монтаже может повредить боковую стенку.

**ТАКИЕ СЛУЧАИ НЕ ПОДЛЕЖАТ РЕКЛАМАЦИИ!**

2. В нижние торцы боков **1** вбить ножки **k1**.

3. В соответствующие отверстия столешницы **2** и боков **1** вкрутить стержни **r16**.

4. Собрать сегмент согласно рисунку, соединить эксцентрической стяжкой **r1-r16**, используя специальный ключ **z1**.

5. Закрывать эксцентрические стяжки **r1** заглушками **s2**.

**ВНИМАНИЕ!** Во время монтажа элементы следует класть на мягкую и чистую подкладку, например, полотенце, одеяло. Не монтировать мебель на диване, войлоке и т.п. **Несоблюдение указаний производителя может привести к появлению царапин на поверхности мебели.**

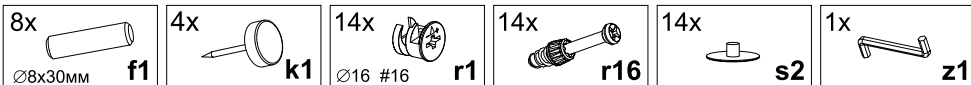
**Фурнітура****Фурнитура****Шановний Клієнте!**

Всі зауваження та скарги слід пред'являти за місцем купівлі меблів.

**Увага!** Не монтувати елементи у випадку їх деформації або при наявності інших недоліків.

Поверхню меблів слід протирати вологою ганчіркою або паперовим рушником.

Не застосовувати хімічні засоби чистки!

**Уважаемый Клиент!**

Все замечания и жалобы следует пред'являть по месту покупки мебели.

**Внимание!** Не монтировать элементы в случае их деформации или при наличии других недостатков.

Поверхность мебели следует протирать влажной тряпкой или бумажным полотенцем.

Не использовать чистящие химические средства!

ІНСТРУКЦІЯ МОНТАЖУ | ИНСТРУКЦИЯ МОНТАЖА

**Н.ЙОРК**

Стіл приставний | Стол приставной

**GBIU\_120**

Габаритні розміри:

висота 72 см  
довжина 120 см  
глибина 60 см

Габаритные размеры:

висота 72 см  
длина 120 см  
глубина 60 см

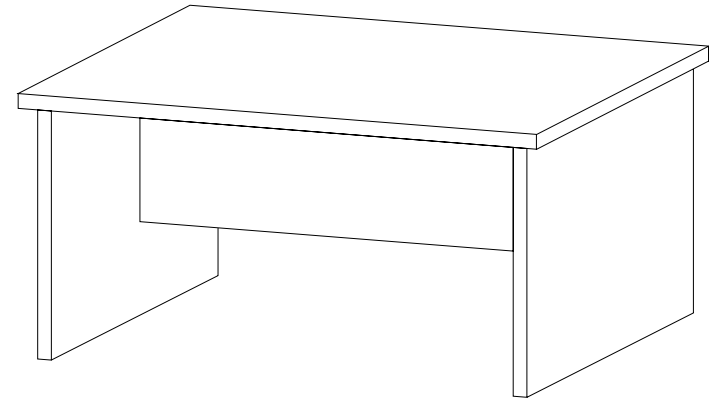
**УВАГА !!!****Шановний Клієнте!**

У разі виявлення в комплектації пакета відсутності будь-якого елемента або наявності браку

**обов'язково!!! -**

**етикетку-ярлик** з даного пакета і **інструкцію монтажу** з відміткою **кода** цього елемента повернути продавцю.

При відсутності **етикетки-ярлика** рекламація не приймається!

**ВНИМАНИЕ !!!****Уважаемый Клиент!**

В случае обнаружения в комплектации пакета отсутствия какого-либо элемента или наличия браку

**обязательно!!! -**

**етикетку-ярлик** с данного пакета и **инструкцию монтажа** с пометкой **кода** этого элемента вернуть продавцу.

При отсутствии **этикетки-ярлика** рекламація не принимается!



Виробник:

ТзОВ "ГЕРБОР-ХОЛДІНГ"  
Україна, м. Володимир-Волинський  
вул. Луцька, 211а  
тел.: 2-33-33; 2-29-03



Производитель:

ТОО "ГЕРБОР-ХОЛДИНГ"  
Украина, г. Владимир-Волынский  
ул. Луцкая, 211а  
тел.: 2-33-33; 2-29-03

| Номер елемента | Розміри    | Код     | Номер пакета |
|----------------|------------|---------|--------------|
| Номер элемента | Размеры    | Код     | Номер пакета |
| 1              | 695 x 500  | SG1-183 | 1/1          |
| 2              | 1200 x 600 | SG1-249 | 1/1          |
| 3              | 1118 x 450 | SG1-348 | 1/1          |

